

YS スーパーマウント3 (DZ175 DZ170 DZ160 DZ140)

取付方法

- 1) 取付図を参考にして下さい。
- 2) シャフト前方より フロントマウントを入れます。
- 3) エンジン本体とリヤーマウントを④リヤーマウントスクリューで固定します。
その際、前方からみて1~2°左に傾いて固定されます。④リヤーマウントスクリューにはロックタイト等のネジ緩み防止剤をご使用下さい。
- 4) ⑥ピロボールをセットし オイルダンパーを取り付けます。
- 5) 機体への取り付は フロントマウント及び③リヤーマウントの4ヶ所を固定します。その際、オプションでスペーサーを用意していますのでご利用下さい。
 スペーサーAセット (MN110S) : 10mm
 スペーサーBセット (MN111S) : 4mm

使用方法

- 1) エンジンが左右に振れますので始動後、機体に当たらないか確認して下さい。アイドル時に振れは最大になり、フルスロットル時に最小になります。但し、フルスロットル時には反動トルクにて前方からみて右側に傾きます
- 2) オイルダンパーはオイル抜けすることがあります。その場合はタミヤ模型シリコンダンパーオイル # 200を補充して下さい。
 リンク部のガタが大きくなった場合も交換して下さい。
 オイル : タミヤ製シリコンオイル # 600
 ダンパー : タミヤ製ローフリクションアルミダンパー
 注) ダンパーピストンは2つ穴を使用

安全上の注意点

- 1) マウント各部に不具合が認められる場合は、危険ですのですぐに使用中止して下さい。
- 2) マウント各部のネジ類は振動により緩みやすいので定期的に増し締めをして下さい。
- 3) エンジンの付属品となりますのでエンジン使用上の注意点も必ずお守り下さい。

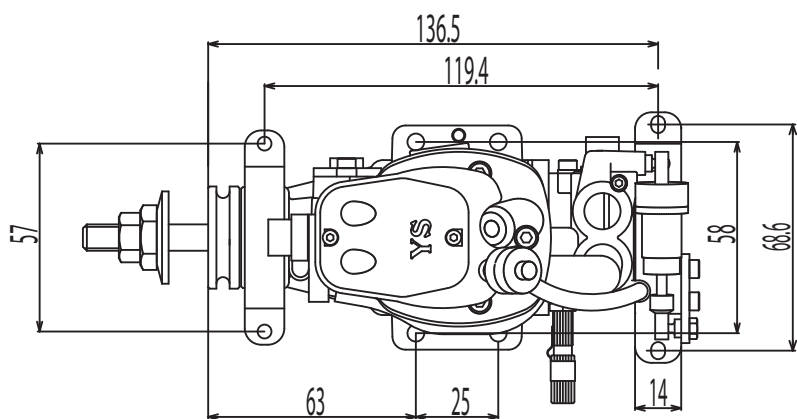

| NO. | 品番 | 品名 | 個数 |
|-----|-------|-----------------|----|
| 1 | | エンジン | 1 |
| 2 | M0020 | フロントマウント組立 | 1 |
| | M0021 | フロントマウントケース | 1 |
| | M0022 | インナーリング | 1 |
| | M0023 | インナーゴム | 1 |
| 3 | M2030 | リヤーマウント組立 | 1 |
| | M2031 | リヤーマウント | 1 |
| | M0032 | リヤーマウントアーム | 1 |
| | M0033 | アームスクリュー | 2 |
| 4 | M0040 | リヤーマウントスクリューセット | 3 |
| 5 | M0060 | オイルダンパー #200 | 1 |
| 6 | M0070 | ピロボール | 1 |

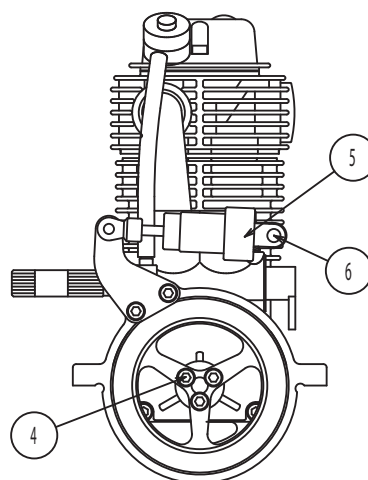
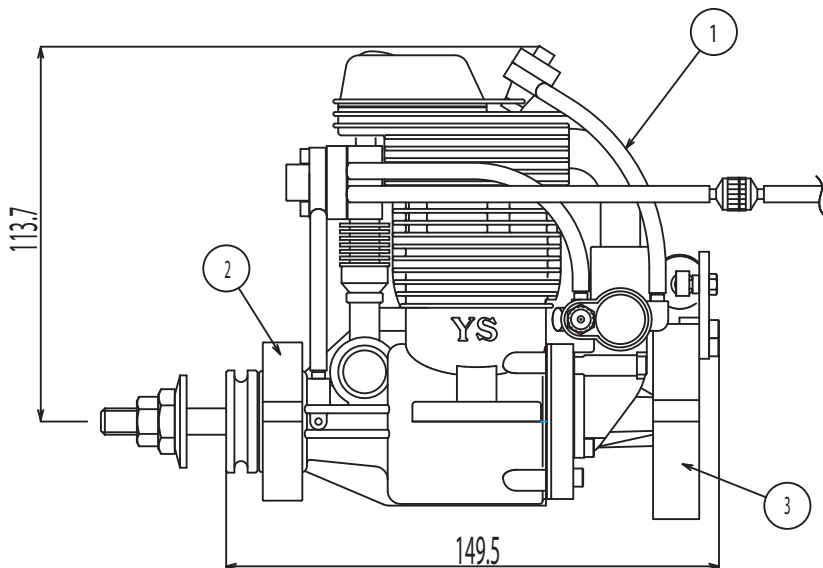

YAMADA MFG.CO.,LTD.

山田産業株式会社

〒484 0917 愛知県犬山市宇土取67

tel:0568(67)0265 fax:0568(67)7801